

- Skrå stige og 51 cm ben til halvnøjseng
- Angle ladder and 51 cm legs for mid height sleeper
- Schräg Leiter und 51 cm Pfosten für halbhohes Bett
- Echelle inclinée + pieds 51cm pour lit surélévé

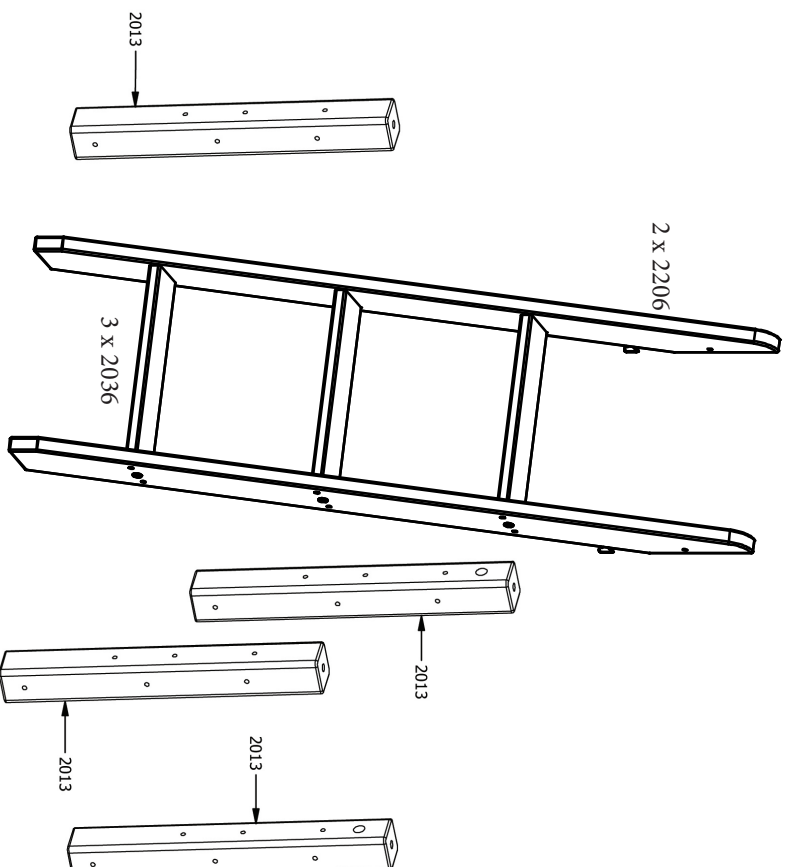

**DK: Vigtigt! Gør til fremtidig reference. Læs omhyggeligt.**

**Samlings:** Gældende lovgivning kræver, at køje- eller højsengen skal være udstyret med 4 sengehæste og en stige eller lignende til den øverste seng. Køje- og højsengen opfylder de europæiske EN 747-1:2024 standarder for sikkerhed og holdbarhed.

**Madras:** Denne seng er designet til at bruge en madrassetørrelse på 90x160 / 90x200 cm. Den samlede højde må ikke overstige 24 cm. Madrassens overkant må ikke overskride mærkeeringen stige/rængen.

**Ventilation:** Det er nødvendigt at lufte ud for at holde fugtigheden lav og forhindre skimmel i og omkring sengen.

**ADVARSEL:** Den øverste seng / højsengen er ikke egnet til børn under 6 år på grund af risikoen for faldskader. Køje- og højsenge kan udgøre en alvorlig risiko for kvælningskader, hvis de ikke bruges korrekt. Hæng aldrig genstande på køje- eller højsengen, som ikke er designet til at blive brugt sammen med sengen, f.eks., men ikke begrænset til, reb, snore, ledninger, kroge, bæller og tasker.

Børn kan blive klemt mellem sengen og væggen, et skrat loft, loftet, tilstødende møbler (f.eks. skabe) og lignende. For at undgå risikoen for alvorlig skade må afstanden mellem den øverste sengehæst og den tilstødende struktur ikke overstige 75 mm eller skal være mere end 230 mm. Brug ikke sengen, hvis dele er beskadiget eller mangler.

**GB: Important, retain for future references. Read carefully.**

**Assembly:** Current legislation requires that the bunk-or-high bed must be fitted with 4 safetyrails and a ladder or similarly for the upper bed. The bunk-and high bed meet the European EN 747-1:2024 standards for security and durability.

**Mattress:** This bed is designed to use a mattress size 90x160 / 90x200 cm. The total height must not exceed 24 cm. The mattress top must not pass the marking on the ladder/stie.

**Ventilation:** of the room is necessary to keep the humidity low and to prevent mould in and around the bed.

**WARNING:** The upper bed / the high bed is not suitable for children under 6 years due to risk of injury from falls. Bunk beds / high beds can present a serious risk of injury from strangulation if not used correctly. Never attach or hang items to any part of the bunk bed / high bed that are not designed to be used with the bed, i.e., but not limited to ropes, strings, cords, hooks, belts and bags. Children can become trapped between the bed and the wall, a roof pitch, the ceiling, adjoining pieces of furniture (e.g. cupboards) and the like. To avoid risk of serious injury the distance between the top safety barrier and the adjoining structure must not exceed 75 mm or shall be more than 230 mm. Do not use the bed if any part is broken or missing.

**D: Wichtiger Hinweis, bitte sorgfältig durchlesen. Zum nachschlagen aufbewahren.**

**Montage:** Die aktuelle Gesetzgebung verlangt, dass das Etagen- oder Hochbett mit 4 Sicherheitsbarrieren und einer Leiter oder einer ähnlichen Vorrichtung für das obere Bett ausgestattet sein muss. Das Etagen- und Hochbett entspricht den europäischen Normen EN 747-1:2024 für Sicherheit und Haltbarkeit.

**Matratze:** Dieses Bett ist für eine Matratzengröße von 90x160 / 90x200 cm konzipiert. Die Gesamthöhe darf 24 cm nicht überschreiten. Die Oberkante der Matratze darf die Markierung am Leitersete nicht überschreiten.

**Belüftung:** Zur Reduzierung der Luftfeuchtigkeit und zur Vermeidung von Schimmelbildung in und um das Bett ist eine Belüftung des Raumes erforderlich.

**WARNUNG:** Das obere Bett / das Hochbett ist für Kinder unter 6 Jahren aufgrund des Verletzungsrisikos durch Stürze nicht geeignet. Etagen- und Hochbetten können ein ernsthaftes Verletzungsrisiko durch strangulation darstellen, wenn sie nicht korrekt verwendet werden. Befestigen oder hängen Sie niemals Gegenstände an Teile des Etagen- oder Hochbetts, die nicht dafür vorgesehen sind, z.B., aber nicht beschränkt auf Seile, Schnüre, Kordeln, Haken, Gürtel und Taschen. Kinder können zwischen dem Bett und der Wand, einer Dachschräge, der Decke, angrenzenden Möbelstücken (z.B. Schränken) und Ähnlichem eingeklemmt werden. Um das Risiko schwerer Verletzungen zu vermeiden, darf der Abstand zwischen der oberen Sicherheitsbarriere und der angrenzenden Struktur nicht mehr als 75 mm betragen oder muss mehr als 230 mm sein. Verwenden Sie das Bett nicht, wenn Teile beschädigt oder fehlend.

**F: Important! Lire attentivement. À conserver pour consultation ultérieure.**

**Assemblage:** La législation en vigueur exige que le lit superposé ou surélévé soit équipé de 4 barrières de sécurité et d'une échelle ou d'un dispositif similaire pour le lit supérieur. Le lit superposé et le lit surélévé sont conformes aux normes européennes EN 747-1:2024 pour la sécurité et la durabilité.

**Matelas:** Ce lit est conçu pour utiliser un matelas de taille 90x160/90x200 cm. L'épaisseur totale ne doit pas dépasser 24 cm. Le dessus du matelas ne doit pas dépasser le marquage sur le plateau de la barrière de sécurité.

**Ventilation:** Il est nécessaire de ventiler la pièce afin de maintenir un faible taux d'humidité et d'éviter la formation de moisissures dans et autour du lit.

**AVERTISSEMENT:** Le lit supérieur / lit surélévé n'est pas adapté aux enfants de moins de 6 ans en raison du risque de blessure par chute. Les lits superposés / lits surélevés peuvent présenter un risque sérieux de blessure par strangulation s'ils ne sont pas utilisés correctement. Ne jamais attacher ou suspendre d'objets à une partie du lit superposé / lit surélévé qui ne sont pas conçus pour être utilisés avec le lit, par exemple, mais sans s'y limiter, des cordes, ficelles, cordons, crochets, ceintures et sacs.

Les enfants peuvent être coincés entre le lit et le mur, une pente de toit, le plafond, des meubles adjacents (par exemple, des armoires) et autres. Pour éviter le risque de blessure grave, la distance entre la barrière de sécurité supérieure et la structure adjacente ne doit pas dépasser 75 mm ou doit être supérieure à 230 mm.

N'utilisez pas le lit si une partie structurelle est cassée ou manquante. N'utilisez pas le lit si une partie structurelle est cassée ou manquante.

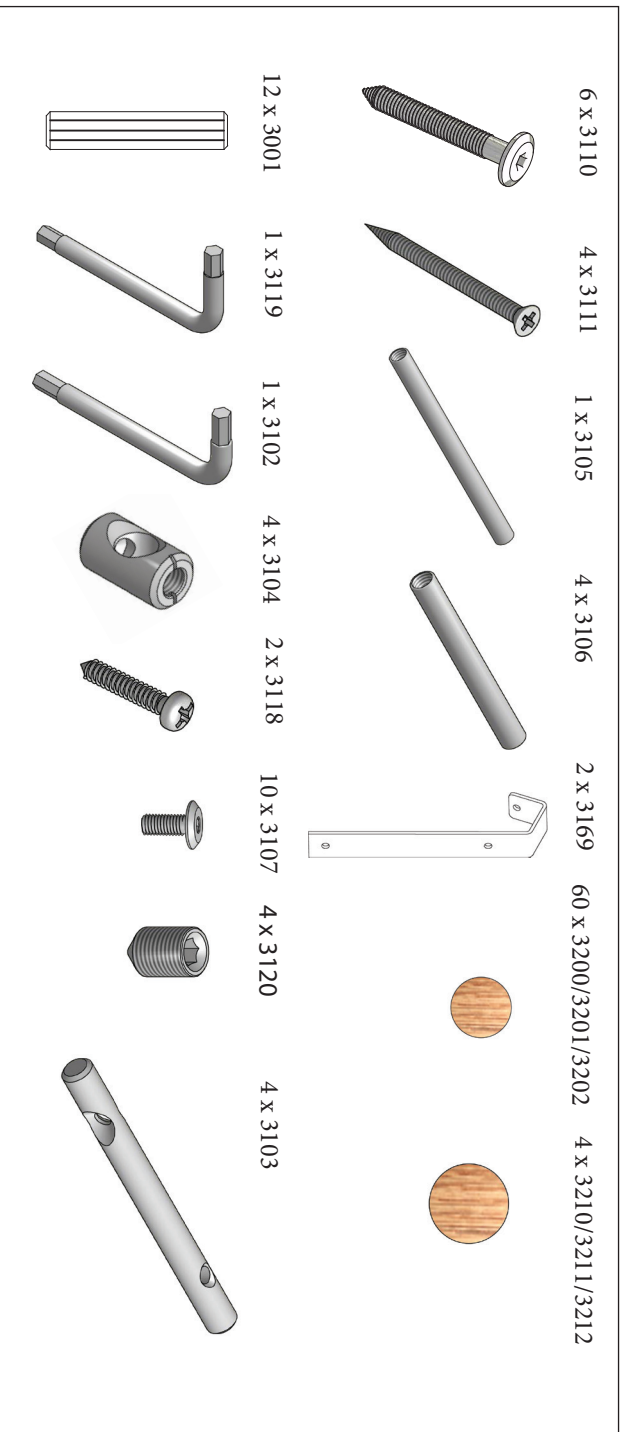

1

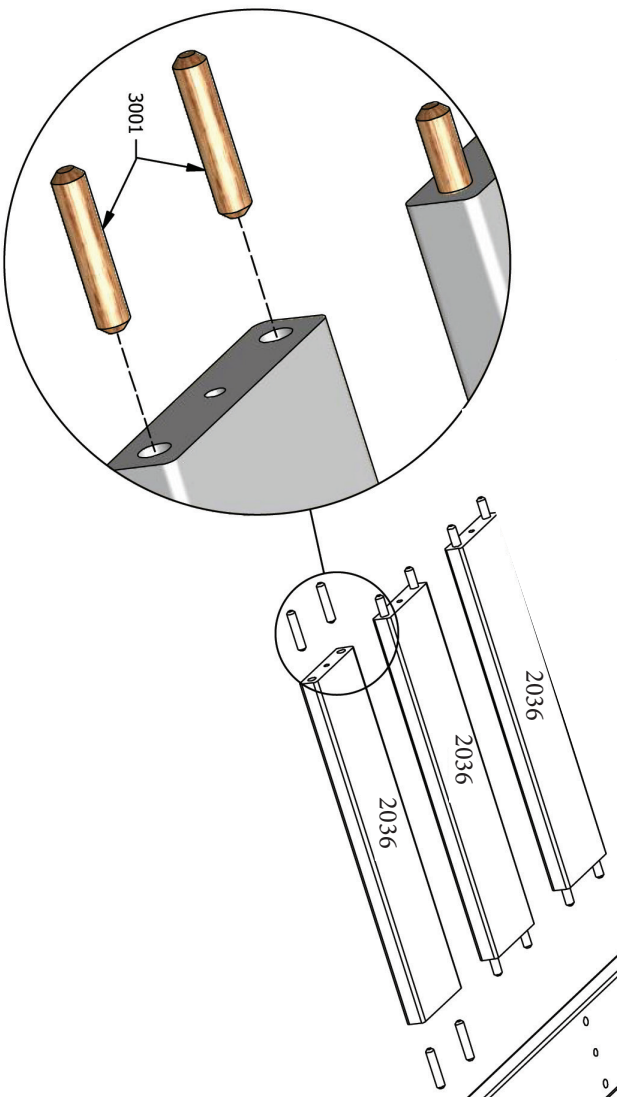

2

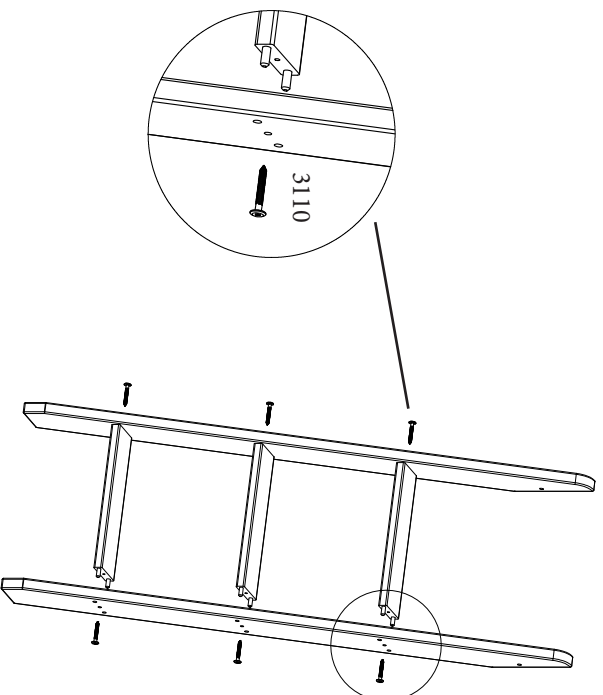
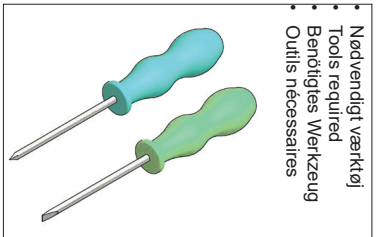

3

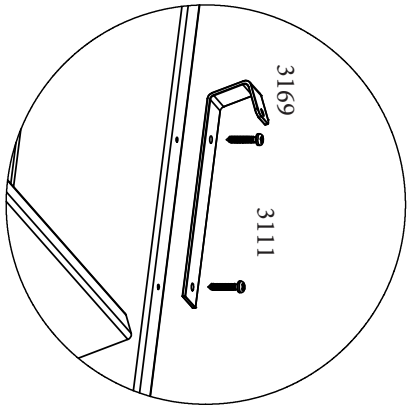

4

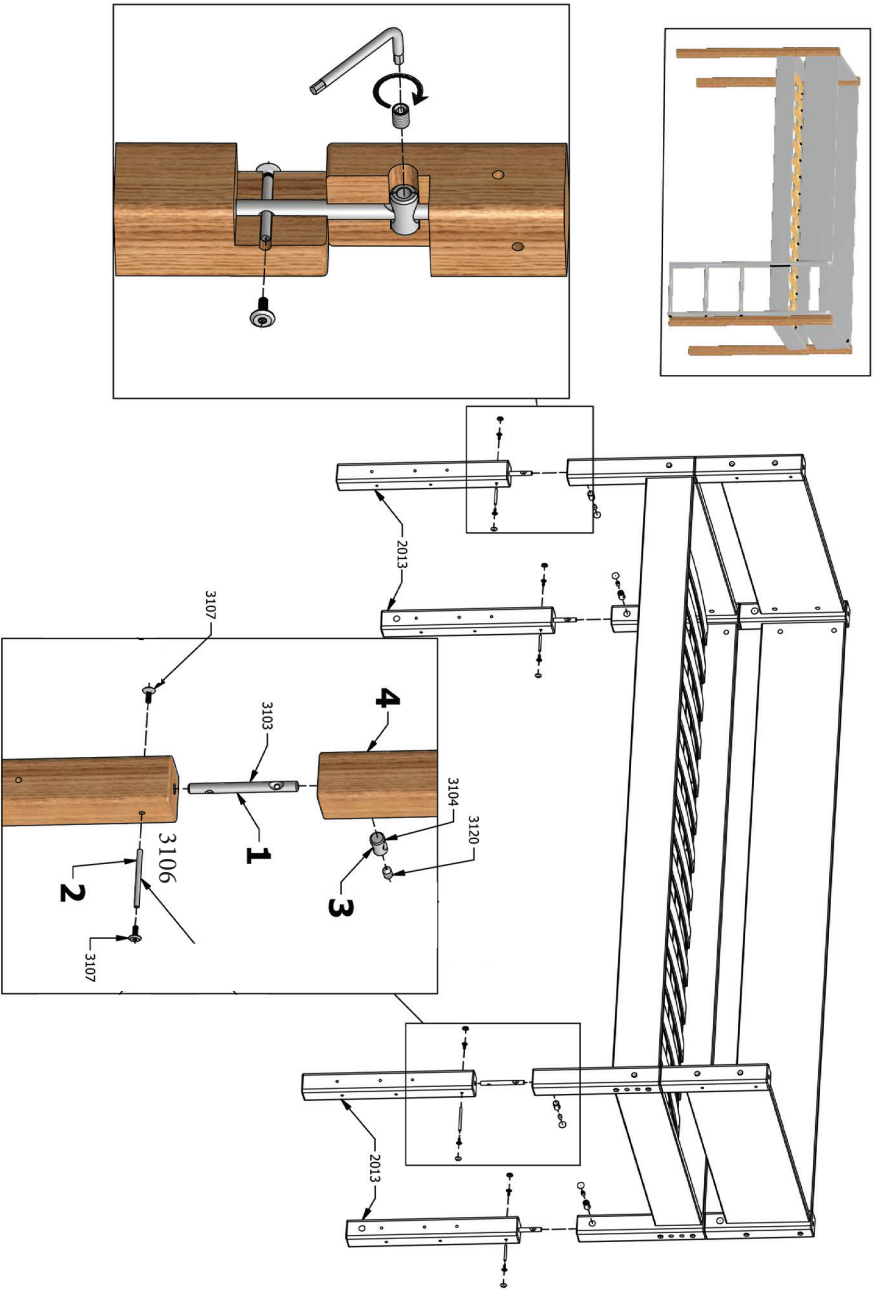
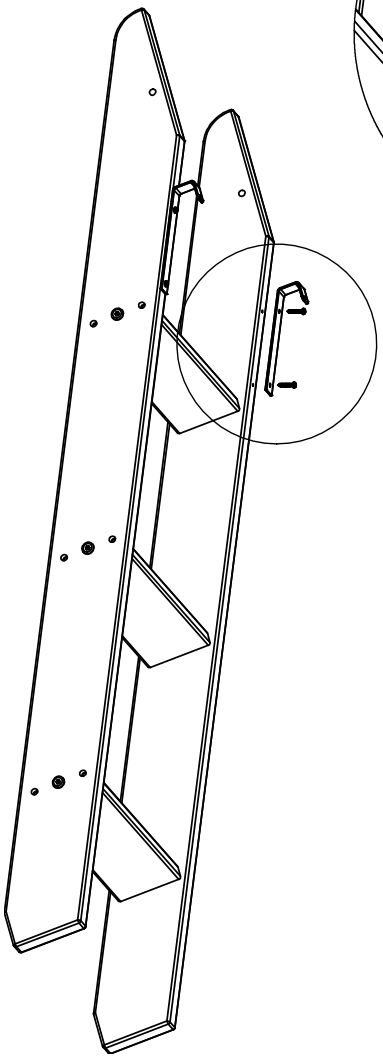

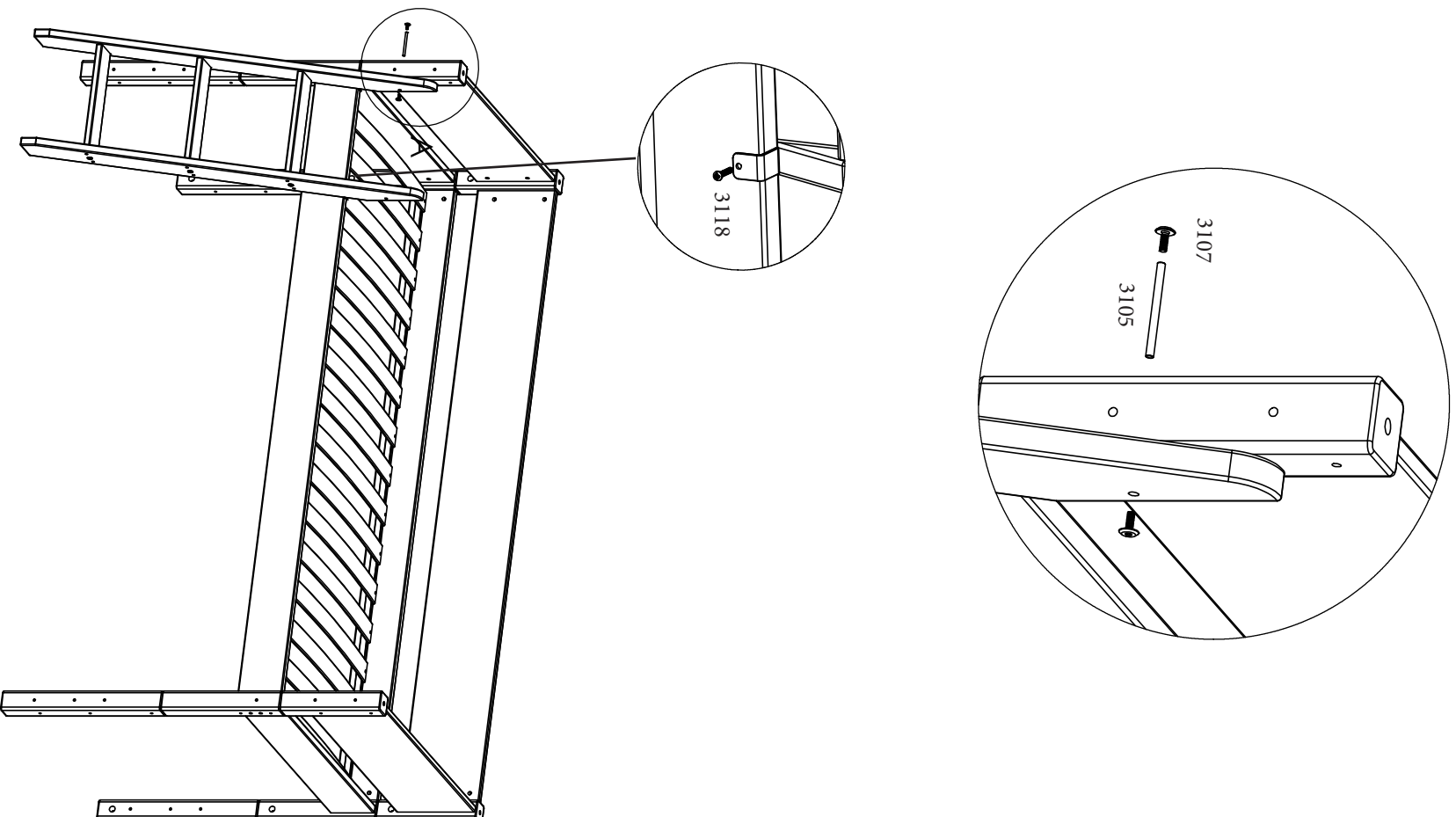

**Manis-h**<sup>®</sup>  
design — play — adapt for life

Tonballevvej 13, Glud / DK-7130 Juelsminde  
Tel. +45 4570 8030 / Fax +45 4570 8060  
[www.manis-h.com](http://www.manis-h.com) / [info@manis-h.com](mailto:info@manis-h.com)